

# ІНСТРУКЦІЯ З ЕКСПЛУАТАЦІЇ

---

---

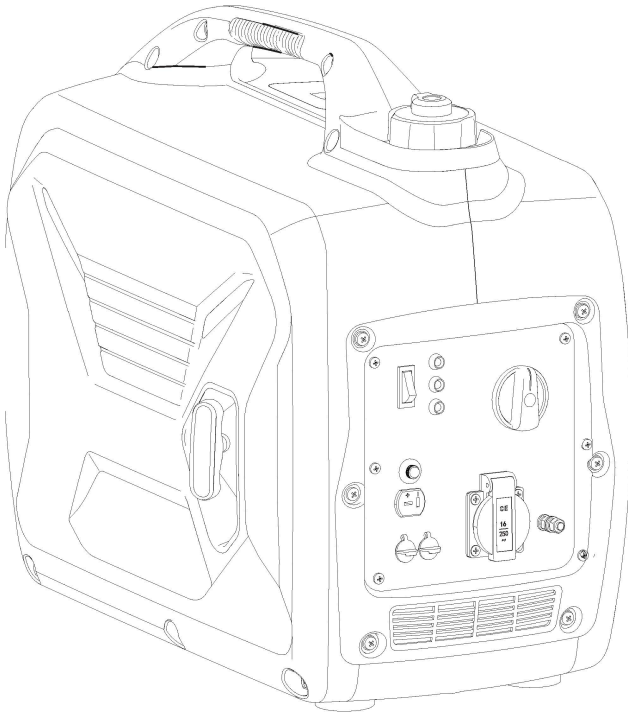

## BS2500i

ГЕНЕРАТОР  
ІНВЕРТОРНИЙ

# Ми цінуємо ваш бізнес.

Дякуємо та вітаємо з вибором виробу ТМ "RODA"

Ця інструкція з експлуатації була розроблена, щоб проінструктувати вас щодо правильного використання та експлуатації вашого продукту.

Ваше задоволення цим продуктом і його безпечна робота є нашою головною турботою.

Тому, будь ласка, знайдіть час, щоб прочитати весь посібник, особливо заходи безпеки. Вони допоможуть вам уникнути потенційних небезпек, які можуть виникнути під час роботи з цим продуктом.



## **УВАГА!**

**ПЕРЕД ЕКСПЛУАТАЦІЄЮ ПРОЧИТАЙТЕ ТА ЗРОЗУМІЙТЕ ВСІ ЗАХОДИ БЕЗПЕКИ В ЦЬОМУ ПОСІБНИКУ. НЕДОТРИМАННЯ ІНСТРУКЦІЙ У ЦЬОМУ ПОСІБНИКУ МОЖЕ ПРИЗВЕСТИ ДО ТІЛЕСНИХ УШКОДЖЕНЬ, ПОШКОДЖЕННЯ МАЙНА ТА/АБО АННУЛЮВАННЯ ВАШОЇ ГАРАНТІЇ.**

**КОМПАНІЯ НЕ НЕСЕ ВІДПОВІДАЛЬНОСТІ ЗА БУДЬ-ЯКУ ЗБИТКІВ ЧЕРЕЗ НЕДОТРИМАННЯ ЦИХ ІНСТРУКЦІЙ.**

# Зміст

<b>Розділ 1: ІНСТРУКЦІЇ З БЕЗПЕКИ ТА ПОПЕРЕДЖЕННЯ</b> .....	<b>1</b>
<b>Розділ 2: ЕЛЕМЕНТИ КЕРУВАННЯ ТА ФУНКЦІЇ</b> .....	<b>9</b>
2.1 Генератор .....	9
2.2 Панель керування .....	10
2.3 Функції керування .....	11
<b>Розділ 3: ПОЧАТОК РОБОТИ</b> .....	<b>15</b>
3.1 Розпакування .....	15
3.2 Поповнення моторного масла .....	15
3.3 Поповнення палива .....	17
3.4 Запуск двигуна .....	18
3.5 Зупинка двигуна .....	20
<b>Розділ 4: ЕЛЕКТРИЧНІ ПІДКЛЮЧЕННЯ</b> .....	<b>21</b>
4.1 Потужність .....	21
4.2 Керування живленням .....	21
4.3 Електричні підключення .....	21
4.4 Заряд акумулятора .....	22
4.5 Довідковий посібник із потужності .....	23
<b>Розділ 5: ОБСЛУГОВУВАННЯ</b> .....	<b>25</b>
5.1 Частота обслуговування .....	25
5.2 Обслуговування свічок запалювання .....	26
5.3 Заміна моторного масла .....	27
5.4 Обслуговування повітряного фільтра .....	28
5.5 Обслуговування захисного екрану глушника та іскрогасника .....	29
5.6 Обслуговування паливного фільтра .....	30
<b>Розділ 6: ЗБЕРІГАННЯ</b> .....	<b>31</b>
6.1 Тривале зберігання .....	31
<b>Розділ 7: МОЖЛИВІ НЕСПРАВНОСТІ, ТЕХ. ХАРАКТЕРИСТИКИ</b> .....	<b>33</b>
7.1 Послідовність усунення несправностей .....	33
7.2 Технічне обслуговування паливного фільтра .....	34
7.3 Технічні характеристики .....	35

# Розділ 1: Інструкції з безпеки та попередження

## **WARNING**

Вихлопні гази двигуна цього виробу містять хімічні речовини, які спричиняють рак, вроджені вади або інші репродуктивні проблеми.

 Уважно прочитайте цю інструкцію перед використанням.

Цей посібник має залишитися з цим приладом, якщо його продати.

## **ВСТУП**

Ця інструкція з експлуатації була розроблена, щоб навчити вас правильній експлуатації вашого приладу. Ваше задоволення цим продуктом і його безпечна робота є нашою головною турботою. Тому, будь ласка, знайдіть час, щоб прочитати весь посібник, особливо заходи безпеки. Вони допоможуть вам уникнути потенційних небезпек, які можуть виникнути під час роботи з цим продуктом.

## **ВАЖЛИВА ІНФОРМАЦІЯ ІНСТРУКЦІЇ**

Особливо важлива інформація виділяється в цьому посібнику наступними примітками.



Використання символів

Ця інструкція містить важливу інформацію, яку ви повинні знати та розуміти, щоб забезпечити ВАШУ БЕЗПЕКУ та ПРАВИЛЬНУ ЕКСПЛУАТАЦІЮ ОБЛАДНАННЯ.

Наступні символи допоможуть вам розпізнати цю інформацію. Прочитайте посібник і зверніть увагу на ці розділи.

### **УВАГА!**

**ПОПЕРЕДЖЕННЯ ВКАЗУЄ НА СПЕЦІАЛЬНУ АБО СИЛЬНУ МОЖЛИВІСТЬ ТРАВМУВАННЯ АБО СМЕРТІ, ЯКЩО НЕ ДОТРИМУЮТЬСЯ ІНСТРУКЦІЙ.**

### ***Примітка***

**ЗАСТЕРЕЖЕННЯ ВКАЗУЮТЬ НА МОМЕНТИ, ЩО МОЖУТЬ НЕ ДОТРИМУВАТИСЯ НАЛЕЖНО**

### **ПОРАДИ**

**ПОРАДИ ДАЮТЬ КОРИСНУ ІНФОРМАЦІЮ**

## **УВАГА!**

**БУДЬ ЛАСКА, ПРОЧИТАЙТЕ ТА ЗРОЗУМІЙТЕ ЦЮ ІНСТРУКЦІЮ ПОВНІСТЮ ПЕРЕД ЕКСПЛУАТАЦІЄЮ**

## **ПОРАДА**

Виробник прагне до вдосконалення дизайну та якості продукції.

Цей посібник містить найновішу інформацію про продукт, доступну на момент друку, але між вашим пристроєм і цим посібником можуть бути незначні розбіжності. Якщо виникнуть запитання щодо цього посібника, зверніться до дилера.

Цей посібник слід розглядати як невід'ємну частину цього пристрою та повинен залишатися з ним після повторного продажу.

Продукт і технічні характеристики можуть бути змінені без попередження.

## ІНФОРМАЦІЯ ПРО БЕЗПЕКУ

### ПАЛИВО ДУЖЕ ЗАЙМИСТЕ І ОТРУЙНЕ

- Завжди вимикайте двигун під час заправки.
- Ніколи не заправляйте паливом під час куріння або поблизу відкритого вогню.
- Будьте обережні, щоб не розлити паливо на двигун або глушник під час заправки.
- Якщо ви проковтнули будь-яке паливо, вдихнули пари палива або воно потрапило в очі, негайно зверніться до лікаря. Якщо паливо потрапить на вашу шкіру або одяг, негайно вимийтеся водою з милом і змініть одяг.
- Під час експлуатації або транспортування виробу переконайтеся, що він тримається вертикально. Якщо він нахилиться, паливо може витекти з карбюратора або паливного баку.

### ВИХЛОПНІ ГАЗИ ОТРУЙНІ

- ***Ніколи не використовуйте двигун у закритому приміщенні, інакше це може призвести до втрати свідомості та смерті протягом короткого часу.*** Експлуатуйте двигун у добре провітрюваному приміщенні.

### ДВИГУН І ГЛУШНИК МОЖУТЬ БУТИ ГАРЯЧИМИ

- Розташуйте генератор в місці, де пішоходи чи діти не будуть торкатися його.
- Уникайте розміщення легкозаймистих матеріалів поблизу випускного отвору під час роботи.

- Тримайте машину на відстані щонайменше 1 м від будівель або іншого обладнання, інакше двигун може перегрітися.
- Не використовуйте двигун із пилозахисною кришкою або іншими предметами, які його закривають.
- Накриваючи генератор, обов'язково робіть це лише після того, як двигун і глушник повністю охолонуть.
  - Обов'язково переносить генератор лише за ручки.
  - Не ставте на генератор ніяких предметів.

## ЗАСТЕРЕЖЕННЯ ВІД УРАЖЕННЯ ЕЛЕКТРИЧНИМ СТРУМОМ

- Ніколи не використовуйте двигун під дощем чи снігом.
- Ніколи не торкайтеся машини мокрими руками, інакше це призведе до ураження електричним струмом.

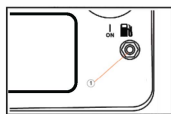

- Під'єднайте провід заземлення пристрою до клемми заземлення 1 і під'єднайте кінець до заземленого електрода, закопаного в землю.

## ПРИМІТКИ ЩОДО ПІДКЛЮЧЕННЯ

- Уникайте підключення генератора до комерційної розетки.
- Уникайте паралельного підключення генератора до будь-якого іншого генератора

## ПІДКЛЮЧЕННЯ



Перш ніж генератор можна буде підключити до електричної системи будівлі, кваліфікований електрик повинен встановити перемикач у головній щитовій коробці запобіжників будівлі. Перемикач є точкою підключення та дозволяє вибрати джерело живлення від генератора або від основної лінії. Це запобігає генератору подати живлення в основну лінію електроживлення (зворотне живлення). Якщо основне джерело живлення вийшло з ладу або було вимкнено, то зворотне живлення може призвести до ураження електричним струмом персоналу, який обслуговує лінію. Крім того, пошкодження генератора та електричної системи будівлі може виникнути, коли нормальна робоча потужність повертається, якщо блок використовується без ізолятора.

## ПРИМІТКИ ЩОДО ПОДОВЖУВАЧА

Подовжувачі повинні бути захищені міцною гнучкою гумовою оболонкою (I E C 245) або аналогом, щоб витримувати механічні навантаження.

# РОЗТАШУВАННЯ ВАЖЛИВИХ МІТОК

Будь ласка, уважно прочитайте наведені нижче етикетки перед використанням машини.

## ПОРАДА

За потреби зберігайте або замінійте етикетки безпеки та інструкцій.

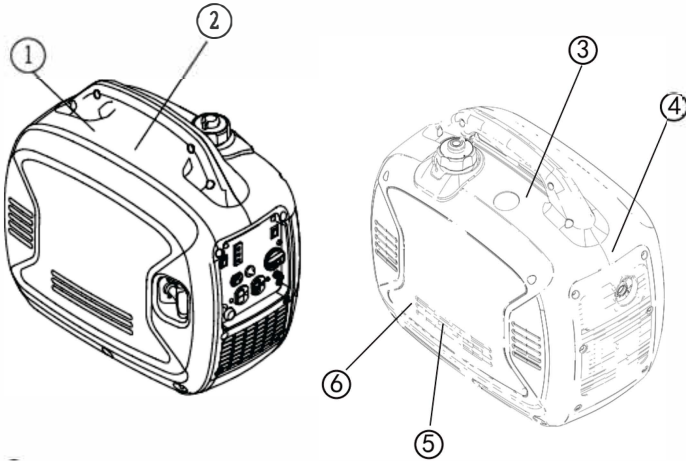

①

## ⚠ НЕБЕЗПЕКА

Використання генератора в приміщенні ВБ'Є ВАС ЗА ХВИЛИНИ. Вихлопні гази містять окис вуглецю, отруйний газ, який ви не можете побачити чи відчутти.



НІКОЛИ не використовуйте вдома або в частково закритих приміщеннях, таких як гаражі.

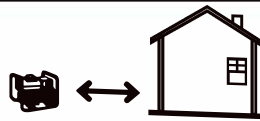

Використовуйте ЛИШЕ поза приміщенням і далеко від відкритих вікон, дверей і вентиляції

Уникайте інших небезпек генератора.  
ПРОЧИТАЙТЕ ІНСТРУКЦІЮ ПЕРЕД ВИКОРИСТАННЯМ.

②

## ⚠ УВАГА

- Перед початком роботи прочитайте посібник користувача та всі етикетки.
- Працюйте лише в добре провітрюваних приміщеннях. Вихлопні гази містять отруйний чадний газ.
- Перевірте, чи немає розлитого палива чи витоків палива.
- Зупиніть двигун перед заправкою.
- Не працюйте поблизу легкозаймистих матеріалів.
- Якщо генератор використовувати під дощем, снігом або поблизу води, може статися ураження електричним струмом. Завжди тримайте цей пристрій сухим.
- Може статися ураження електричним струмом або пошкодження майна: не підключайте цей генератор до електричної системи будь-якої будівлі, якщо тільки кваліфікований електрик не встановив ізолювальний вимикач. Зверніться до посібника власника.

- Під час роботи генератора:  
Ніколи не ставте бар'єр навколо генератора.  
Не накривайте генератор коробкою.  
Не ставте жодних предметів на генератор.

③

## ПРИМІТКА

Використовуйте лише зазначену свічку запалювання. BPR6HS

④

ГАРЯЧИЙ ВИХЛОП

## Розділ 2:

### Елементи керування та функції

#### 2.1 Генератор

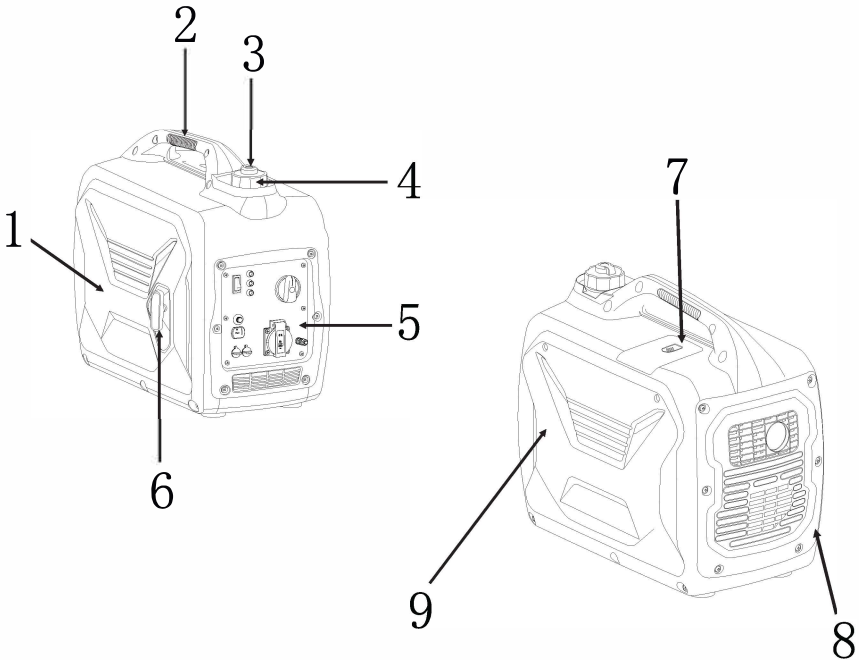

1. Ліва декоративна панель
2. Тримач
3. Підмішувач повітря
4. Кришка бензобаку
5. Панель керування
6. Ручка запуску
7. Кришка свічки запалювання
8. Захисний екран глушника
9. Права декоративна панель / Масляна кришка двигуна

## 2.2 Панель керування

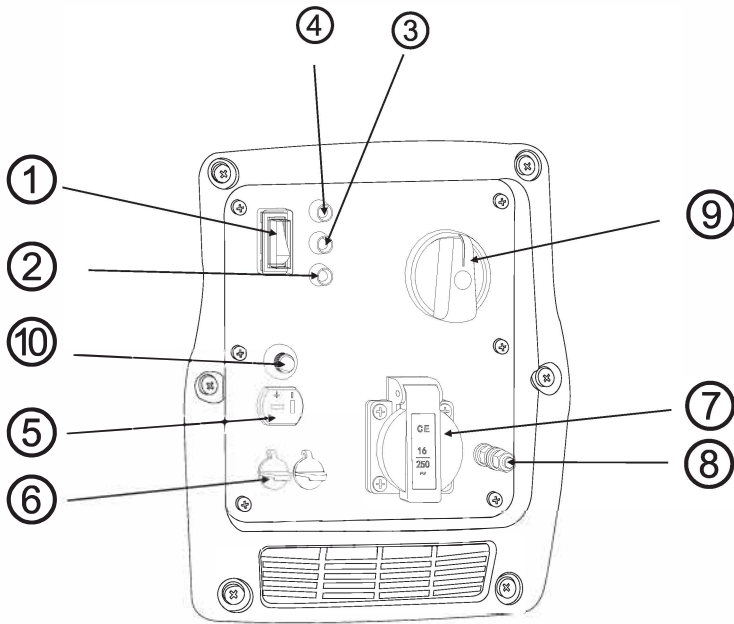

- ① Перимикач холостого ходу
- ② Індикатор низкого рівня масла
- ③ Індикатор перевантаження
- ④ Індикатор вихідного струму
- ⑤ Розетка 12V
- ⑥ Роз'єм для групового підключення
- ⑦ Розетка 220V
- ⑧ Заземлення
- ⑨ Комбінований перемикач
- ⑩ Запобіжник

## 2.3 Функції керування

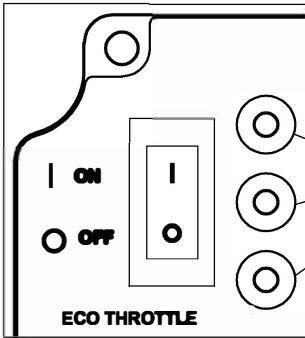

### Перемикач холостого ходу

Коли перемикач дросельної заслонки в положенні «ON», дросельна заслонка контролює швидкість двигуна відповідно до підключеного електричного навантаження. Результатом є краща витрата палива та менше шуму. Коли перемикач в положенні «OFF», двигун працює зі швидкістю 4500 об/хв незалежно від електричного навантаження.



### Примітка:

Дросельна заслонка має бути у положенні «OFF» під час використання електричних пристроїв, які вимагають великого пускового струму, таких як насос компресора або холодильник.

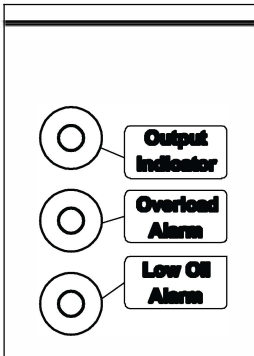

### Світлодіодні індикатори

Світлодіодні індикатори сповіщають про стан функцій пристрою.

#### Output Indicator (Індикатор вихідного струму - зелений)

Загорається, коли двигун запускається та виробляє електроенергію.

#### Overload Alarm (Індикатор перенавантаження - червоний)

Цей сигнал загорається, коли

підключеному пристрою потрібно більше енергії, ніж може виробити генератор, перегрівається блок керування інвертором або вихідна напруга струму перевищує номінальні значення. Індикатор виходу (зелений) згасне, а сигнал перевантаження (червоний) залишиться включеним, але двигун генератора продовжить працювати.

Коли засвітиться індикатор перевантаження та припиниться виробництво електроенергії, виконайте такі дії:

1. Вимкніть усі підключені електричні пристрої та зупиніть двигун.
2. Зменште загальну потужність підключених електричних пристроїв у межах номінальної потужності.
3. Перевірте, чи немає засмічень у впускному отворі охолоджуючого повітря та навколо блоку керування. Якщо будуть виявлені засмічення, усуньте їх.
4. Після перевірки перезапустіть двигун.



**Примітка:**

Сигнал перевантаження може увімкнутися на кілька секунд під час першого використання електричних пристроїв, які вимагають великого пускового струму, таких як компресор, насос або холодильник. Це нормальна поведінка, це не несправність.

**Low Oil Alarm** (Індикатор низького рівня масла - червоний)

Коли рівень моторного масла падає нижче необхідного рівня, увімкнеться цей сигнал, і двигун автоматично зупиниться. Двигун не перезапуститься, доки в агрегат не буде додано масло, щоб досягти відповідного рівня.



**Примітка:**

Якщо під час запуску пристрою блимає сигналізація про низький рівень масла, а двигун не запускається, вам потрібно буде додати моторне масло та перезапустити ще раз.



**Примітка:**

Генератор повинен використовуватися тільки на рівній поверхні. НЕ використовуйте генератор на нещільному ґрунті або під явним нахилом. У цих випадках рівень масла може сприйматися не вірно, через що двигун не запускається.

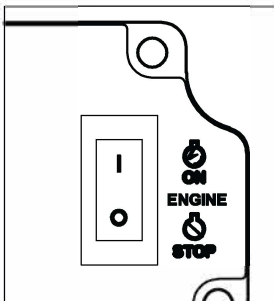

**Перемикач  двигуна**

Перемикач двигуна керує запалюванням. Щоб запустити генератор, перемикач повинен бути в положенні «ON». Перемикання в положення «STOP» зупиняє двигун і не дозволяє його повторно запустити.

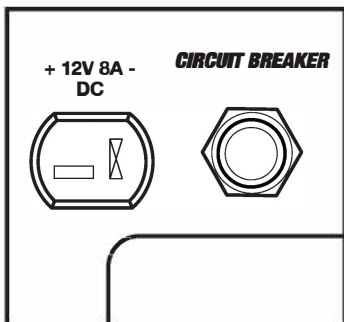

### Розетка 12V 8A

Призначена для зарядки акумулятора. Дотримуйтеся вказівок у посібнику користувача, щодо процедури заряджання акумулятора.

### Circuit Breaker 8A (Запобіжник)

Він автоматично вискакує, якщо струм перевищує 8A. Якщо запобіжник вимикається, вам потрібно буде натиснути його «всередину», щоб знову ввімкнути.

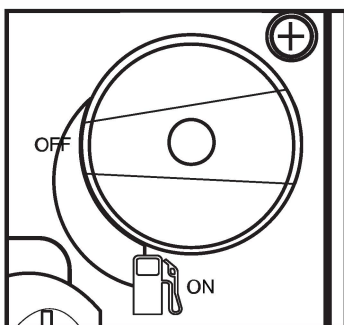

### Ручка подачі палива

Паливний перемикач контролює потік бензину з паливного баку в карбюратор. Під час запуску та роботи генератора ручка повинна бути в положенні «ON». Коли двигун не працює, ручка повинна бути в положенні «OFF», а також при зберіганні або транспортуванні пристрою.



### Примітка:

Ручка паливного крана допомагає запобігти потраплянню застарілому паливу в карбюратор під час зберігання або транспортування пристрою. Злити паливо можна повернувши ручку в положення «OFF» і дайте двигуну попрацювати, поки він не зупиниться.

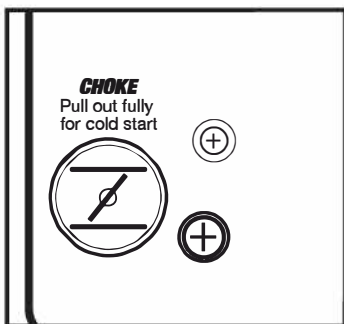

### Дросель

Використовується при запуску двигуна «на холодну». Під час запуску двигуна повністю витягніть дросель. Коли двигун прогріється і буде досягнута стабільна робота холостого ходу, натисніть на заслонку. ПРИМІТКА: Під час повторного запуску прогрітого двигуна заслонка не потрібна.

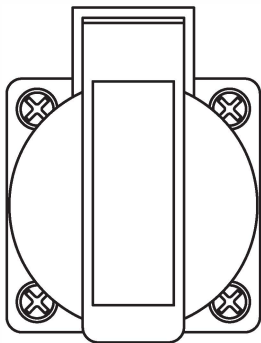

### **Розетка 220/230/240V**

Використовується для живлення однофазних пристроїв 220-240V 50 Гц, які вимагають постійної потужності до 1600 Вт.

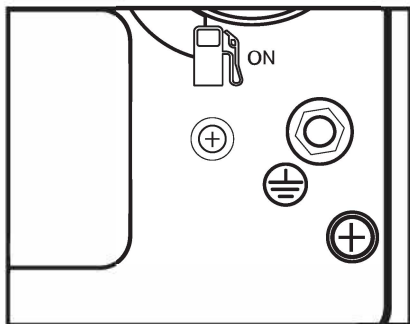

### **Заземлення**

Ця клемма використовується для заземлення генератора, коли використовуються електричні пристрої, що цього потребують. Зверніться до електрика щодо місцевих правил заземлення.

# Розділ 3:

## Початок роботи

### 3.1 Розпакування

Вийміть генератор з упаковки.



**УВАГА!** Упаковка легкозаймиста. Не заливати паливо без повного видалення упаковки.

Огляньте генератор, щоб переконатися, що під час транспортування не було заподіяно пошкоджень. Якщо блок виглядає пошкодженим, НЕ додавайте паливо і не намагайтеся запустити генератор. Зателефонуйте в службу підтримки за номером 0(800)50-70-35

Перевірте комплектність товару:

- Генератор BS2500i 2000W
- Кабелі для зарядки 12 В
- Воронка для оливи

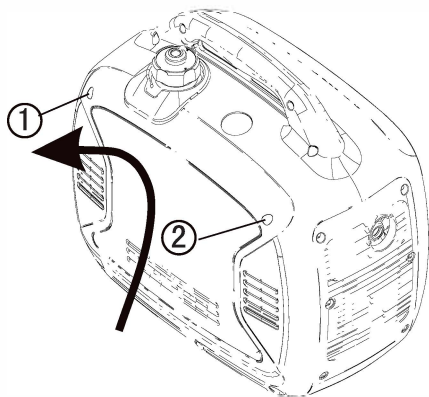

Мал. 1

### 3.2 Поповнення моторного масла

Генератор поставляється без моторної оливи.

НЕ заливайте паливо і не запускайте двигун, не заливши моторну оливу.

**ЩОБ ДОДАТИ МОТОРНУ  
МАСТИЛУ, ВАМ ПОТРІБНО  
ЗНЯТИ БОКОВУ ПАНЕЛЬ З  
ПРИСТРОЮ.**

Використовуючи хрестоподібну викрутку, відкрутіть гвинти 1 та 2 (див. малюнок 1), підніміть та потягніть бічну панель.

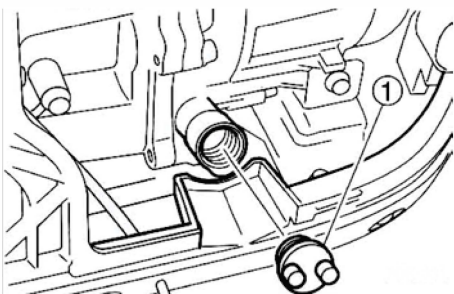

Мал. 2

Поставте генератор на рівну поверхню. НЕ нахильте генератор під час додавання оливи. Це може спричинити переливання оливи.

Зніміть кришку оливозаливної горловини 1 (див. на малюнку 2).

За допомогою воронки (постачається) наповніть 0,4 літра SAE 10W-30 або 10W-40 (див. малюнок 3). Дивіться малюнок 4 для правильного рівня оливи - 1.

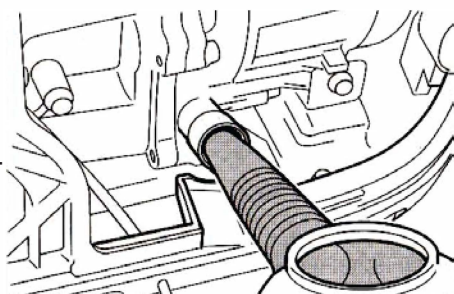

Мал. 3

Встановіть кришку маслозаливної горловини назад та закріпіть бічну панель гвинтами.

**Рекомендовані оливи:**  
SAE10W-30 або 10W-40

**Рекомендована якість оливи:**

API Service SE або вище.  
**Кількість моторної оливи:**  
0.4л

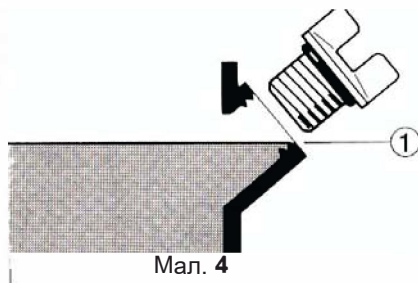

Мал. 4

### 3.3 Поповнення палива

Об'єм бензобаку 4,1 літра.

НЕ переповнюйте бак, інакше він може перелитися, коли паливо нагріється та розшириться.



#### **Примітка:**

З міркувань безпеки, після додавання палива в цей пристрій, його не можна повернути за місцем придбання.

1. Використовуйте чисте, свіже, звичайне неетилований бензин з мінімальним октановим числом 85.
2. НЕ змішуйте масло з пальним.
3. Очистіть область навколо кришки баку.
4. Зніміть кришку баку.
5. Переконайтеся, що паливний фільтр на місці.
6. Повільно додайте паливо в бак.
7. Не перевищуйте положення червоного маркера паливного фільтра.
8. Закрутіть кришку баку та витріть розлите паливо.

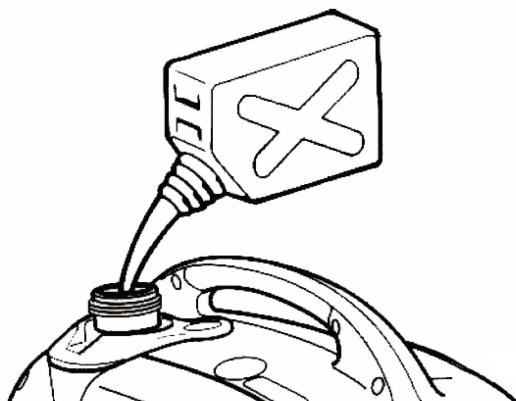

#### **Примітка:**

Використовуйте лише неетилований бензин. Використання етилованого бензину призведе до серйозних пошкоджень внутрішніх частин двигуна.

Після заправки бензином переконайтеся, що кришка паливного баку надійно затягнута.

### 3.4 Запуск двигуна

ЕКСПЛУАТУЙТЕ ДВИГУН У ДОБРЕ ПРОВЕНТИЛЬОВАНОМУ ПРИМІЩЕННІ.

НЕ підключайте будь-які електричні пристрої до розеток на генераторі перед запуском двигуна.

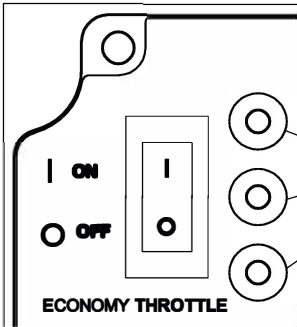

1. Переведіть перемикач дросельної заслонки в положення «OFF»

Ви можете перевести перемикач в положення «ON» після того, як двигун запусниться і буде досягнуто стабільного холостого ходу. (нижче 0°C(32°F)/5хв., нижче 5°C(41°F)/3хв.)

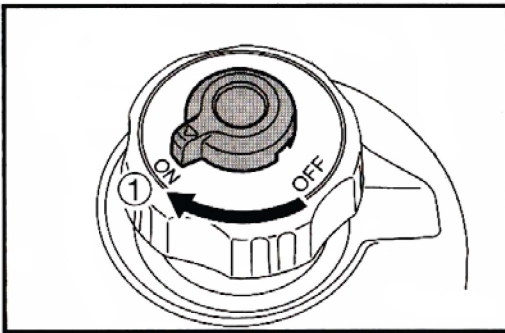

2. Притримаючи кришку паливного баку так, щоб вона не рухалася, поверніть ручку вентиляційного отвору в положення «ON».

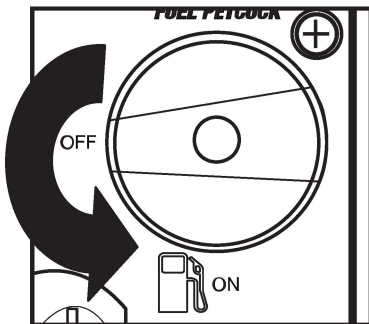

3. Поверніть ручку подачі палива в положення «ON».

4. Переведіть перемикач двигуна (червоний) в положення "ON".

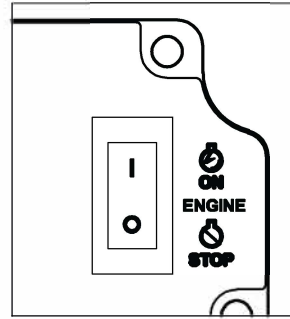
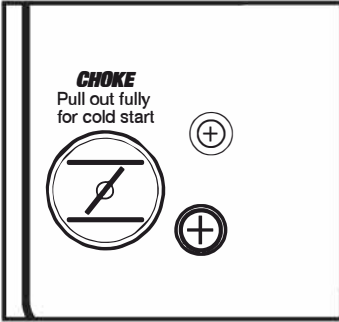

5. Повністю витягніть дросельну ручку.



**Примітка:**

Дросель не потрібен для запуску прогрітого двигуна. Під час запуску прогрітого двигуна натисніть ручку в початкове положення.

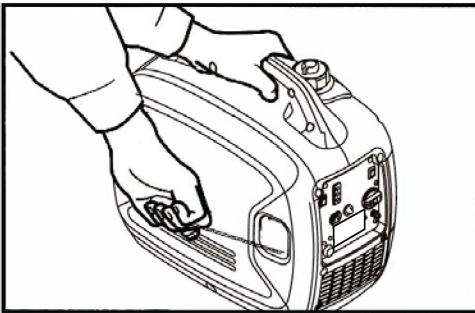

6. Міцно візьміться за тримач для перенесення та щоб запобігти падінню генератора під час витягування стартера.

7. Повільно потягніть ручку стартера, доки вона не зафіксується, а потім різко потягніть її.

8. Після того, як двигун запрацює, прогрійте двигун, доки він не зупиниться, коли ручка заслонки повернеться у вихідне положення.

### 3.5 Зупинка двигуна

Перед зупинкою двигуна вимкніть і від'єднайте електронні пристрої, підключені до генератора.

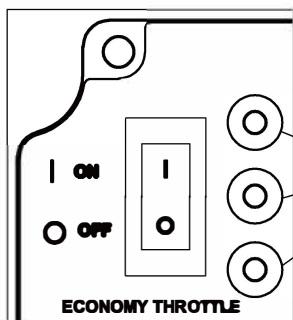

Переведіть перемикач дросельної заслонки в положення «OFF»

Переведіть перемикач двигуна в положення «OFF».

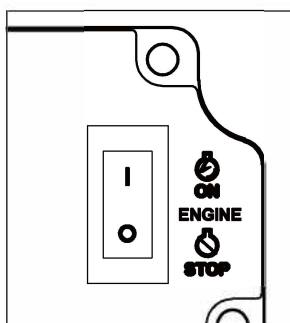

Поверніть ручку подачі палива в положення «OFF».

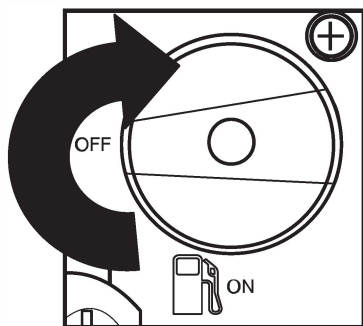

# Розділ 4:

## Електричні підключення

### 4.1 Потужність

Виконайте ці прості кроки, щоб обчислити робочу та початкову потужність, необхідну для ваших цілей.

Довідковий посібник, щодо потужності, див. у Розділі 4.5.

1. Виберіть ел. пристрої, які плануєте підключати одночасно.
2. Підсумуйте робочі вати цих пристроїв. Це кількість потужності, яка потрібна для забезпечення роботи ваших елементів.
3. Визначте найвищу стартову потужність усіх пристроїв, визначених у кроці
  - a. Додайте це число до числа, обчисленого на кроці
  - b. Стартова потужність — це додатковий викид потужності, необхідний для запуску деякого обладнання з електричним приводом. Виконання кроків, наведених у розділі «Керування живленням», гарантує, що одночасно запускатиметься лише один пристрій.

### 4.2 Керування живленням

Використовуйте таку формулу, щоб перетворити напругу та силу струму у вати: Вольт x Ампер = Ватт

Щоб продовжити термін служби генератора та підключених пристроїв, виконайте такі дії, при збільшені електричного навантаження:

1. Запустіть генератор без підключеного електричного навантаження.
2. Дайте двигуну попрацювати кілька хвилин для стабілізації.
3. Підключіть і ввімкніть перший пристрій. Краще спочатку підключати з найбільшим навантаженням.
4. Дайте двигуну стабілізуватися.
5. Підключіть і ввімкніть наступний пристрій.
6. Дайте двигуну стабілізуватися.
7. Повторіть кроки 5-6 для кожного додаткового

### 4.3 Електричні підключення

1. Дайте двигуну стабілізуватися та прогрітися через кілька хвилин після запуску.

2. Перед подачею живлення до пристроїв переконайтеся, що номінальна напруга генератора та сила струму (220/230V AC при 7 Ам, 12V DC при 8 Амперах) достатні для живлення всіх електричних навантажень, які вимагають пристрої. Якщо споживання перевищує потужність генератора, може знадобитися згрупувати один або кілька пристроїв для підключення до окремого генератора.
3. Коли генератор запрацює, просто підключіть шнури живлення обладнання, що живляться від AC 220/230V , до відповідної розетки AC і/або обладнання, що живиться від DC 12V, до розетки постійного струму 12V.
4. НЕ ПІДКЛЮЧАТИ пристрої з 3-х фазним живленням.
5. НЕ ПІДКЛЮЧАТИ навантаження 60 Гц до генератора.
6. НЕ перенавантажувати генератор.



**Примітка:** Розетку 12V постійного струму можна використовувати лише для заряджання автомобільних акумуляторів на 12V.

#### 4.4 Заряд акумулятора

Спочатку запустіть двигун і дайте йому попрацювати на холостому ходу перед підключенням акумулятора. Заряджання батареї здійснюється лише від розетки 12V постійного струму.

1. Під час заряджання акумуляторів переконайтеся, що перемикач дросельної заслонки вимкнено.
2. Обов'язково під'єднайте червоний провід зарядного пристрою до плюсової (+) клеми акумулятора, а чорний – до мінусової (-) клеми акумулятора. НЕ змінійте полярність.
3. Надійно підключіть дроти зарядного пристрою до клем акумулятора, щоб вони не від'єдналися через вібрацію двигуна чи інші перешкоди.
4. Зарядіть батарею, дотримуючись інструкцій у посібнику користувача для батареї.
5. Запобіжник постійного струму автоматично вимкнеться, якщо струм перевищить номінальну потужність.
6. Щоб відновити зарядку батареї, вам потрібно буде натиснути його «всередину», щоб знову увімкнути.
7. Зверніться до посібника користувача для акумулятора, щоб визначити час заряджання.



**Примітка:** Ніколи не запускайте та не зупиняйте генератор, коли електричні пристрої підключені або увімкнені.

## 4.5 Довідковий посібник з потужності

Прилад	Вт, номінал	Вт, старт
Основні		
Лампочка	100	100
Холодильник	1200	2400
Дренажний насос	600	1800
Свердловинний насос 1HP	2000	4000
Бойлер	4000	
Система безпеки	180	
AM/FM радіо	300	
Двері гаража ½ HP	500	600
Зарядний пристрій 12V	110	
Опалення та кондиціонування		
Кондиціонер 12000 BTU	1700	2500
Вентилятор	300	600
Побутова техніка		
Мікрохвильова піч	1000	
Електрична сковорода	1250	
Кавоварка	1500	
Пральна машина	1200	
Аудіо/відео техніка		
CD/DVD програвач	100	
Стереоприймач	450	
Телевізор 27"	500	
ПК з монітором 15"	800	
Робочий інструмент		
Стрічкова шліф. машина 3"	1000	1500
Стационарна шліф. машина 6"	700	1500
Циркуляційна пила	1500	1500
Компресор 1 ½ HP	1000	1000
Тример	500	500
Ручна дріль ½"	1000	1000
Розпилювач фарби	600	1200
Настільна пила	2000	2000

Це лише орієнтовні цифри. Перевірте точні вимоги до потужності свого інструменту чи приладу. Наведені потужності базуються у інструкціях по користуванню.

Щоб дізнатися точну потужність, перевірте табличку з технічними даними або посібник користувача на елементі, який ви хочете живити за допомогою генератора.

Вимоги до робочої напруги та частоти всього електронного обладнання слід перевірити перед підключенням до цього генератора. Якщо обладнання не розраховане на роботу в діапазоні коливань напруги +/- 10% і частоти +/- 3 Гц від номінальних характеристик генератора, це може призвести до пошкодження.

## Ваші потреби в електроенергії

Інструмент або прилад	Номінальні, Вт	Стартові, Вт
1.		
2.		
3.		
4.		
5.		
Загальна кіл-ть постійних Вт		
	Найвища стартова напруга, Вт	

Загальне постійне та стартове споживання, Вт	
--	--

# Розділ 5:

## Обслуговування

### 5.1 Частота обслуговування

Періодичні огляди, регулювання та змащування збережуть ваш генератор у найбезпечнішому та найефективнішому стані.

Позиція	Поточне	Постійно при використанні	Період	
			6міс. або 100год.	12міс. або 300год
Свіча запалювання	<ul style="list-style-type: none"><li>• Перевірте стан</li><li>• Прочистіть / замініть якщо необхідно</li></ul>		•	
Пальне	<ul style="list-style-type: none"><li>• Перевірте рівень і витік палива.</li></ul>	•		
Паливний шланг	<ul style="list-style-type: none"><li>• Перевірте паливний шланг на наявність тріщин / пошкоджень</li><li>• При необхідності замініть</li></ul>	•		
Моторне мастило	<ul style="list-style-type: none"><li>• Перевірте рівень масла в двигуні.</li></ul>	•		
	<ul style="list-style-type: none"><li>• Замініть*</li></ul>		•*	
Елемент повітряного фільтра	<ul style="list-style-type: none"><li>• Перевірте стан</li><li>• Почистіть</li></ul>		•	
Захисний екран глушника	<ul style="list-style-type: none"><li>• Перевірте стан</li><li>• Прочистіть / замініть при необхідності</li></ul>		•	
Іскрогасник	<ul style="list-style-type: none"><li>• Перевірте стан</li><li>• Прочистіть / замініть при необхідності</li></ul>		•	
Паливний фільтр	<ul style="list-style-type: none"><li>• Перевірте стан</li><li>• Прочистіть / замініть при необхідності</li></ul>			•

\* Первинна заміна моторного масла проводиться через місяць або 20 годин роботи.

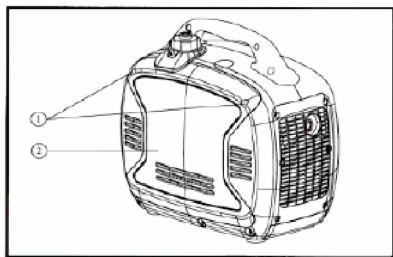

## 5.2 Обслуговування свічок запалювання

### Перевірка свічки запалювання

Свічка запалювання є важливою складовою двигуна, і її необхідно періодично перевіряти.

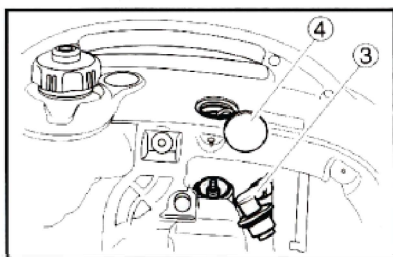

1. Зніміть гвинти ① та зніміть бічну панель ②.
2. Зніміть ковпачок свічки запалювання ③ та захисний ковпачок ④.
3. Вставте ключ ⑤ через отвір на зовнішній стороні кришки.

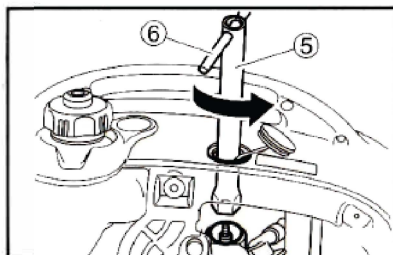

4. Вставте ручку ⑥ у ключ ⑤ і поверніть його проти годинникової стрілки, щоб вийняти свічку запалювання.
5. Перевірити на зміну кольору. Вуглецевий порцеляновий ізолятор навколо центрального електрода свічки запалювання має бути світло-коричневого кольору.
6. Перевірте тип свічки запалювання та зазор. Зазор свічки слід виміряти товщиноміром і, якщо необхідно, відкоригувати відповідно до специфікації.

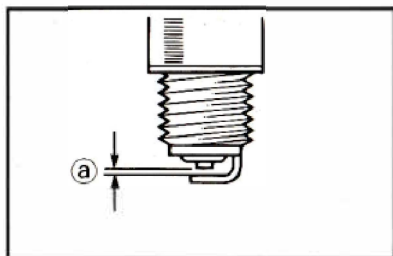

Тип свічки запалювання:

**BPR6HS**

Розрив свічки запалювання:  
0.6-0.7 мм (0.024-0.028")

Крутний момент свічки запалювання:

20.0 N·m (2.0kgf·m, 14.8 lbf·ft)

7. Встановіть свічку запалювання, ковпачок свічки, бічну панель та гвинти.

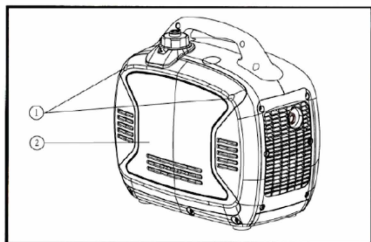

## 5.3 Заміна моторного масла

Первинна заміна моторного масла проводиться через місяць або 20 годин роботи.

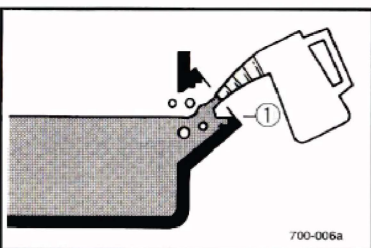
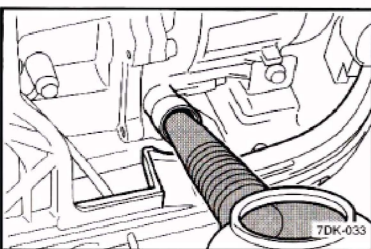
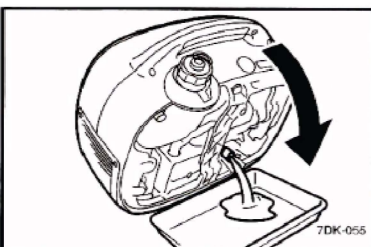
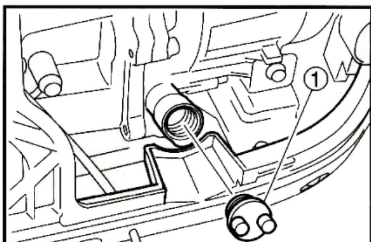

1. Поставте генератор на рівну поверхню та прогрійте двигун протягом кількох хвилин. Потім зупиніть двигун і поверніть ручку паливного крана в положення «OFF», а ручку вентиляційного отвору кришки паливного баку — у положення «OFF».
2. Зніміть гвинти ① та зніміть бічну панель ②.
3. Зніміть кришку маслозаливної горловини.
4. Помістіть масляний піддон під двигун. Нахиліть генератор, щоб повністю злити масло.
5. Поверніть генератор на рівну поверхню.

**Примітка:** НЕ нахиляйте генератор під час додавання моторного масла. Це може призвести до переповнення та пошкодження двигуна.

6. Долийте моторне масло до верхнього рівня, як показано на схемі ①.

**Рекомендовані оливи:**  
SAE10W-30 або 10W-40

**Рекомендована  якість  оливи:**  
API Service SE або  вище.

**Кількість  моторної  оливи:**  
0.4л

7. Встановіть кришку маслозаливної горловини, бічну панель та гвинти.

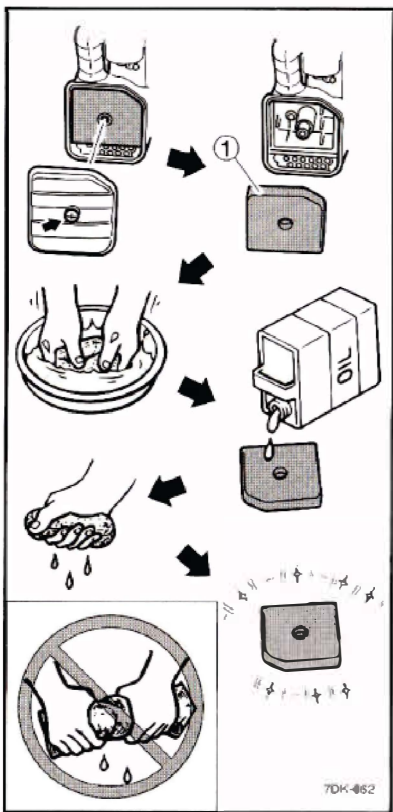
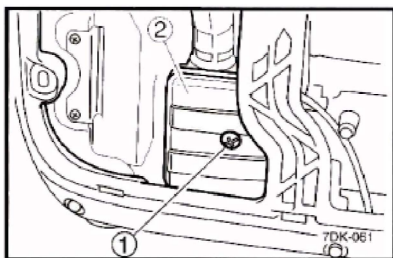
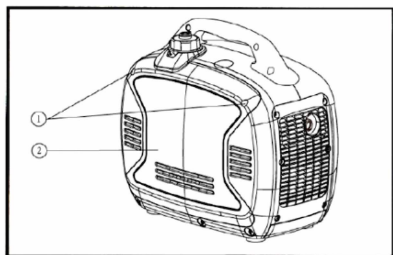

## 5.4 Обслуговування повітряного фільтра

Слід виконувати кожні 6 місяців або 100 годин. Повітряний фільтр може знадобитися частіше чистити, якщо він використовується у надзвичайно вологих або запилених місцях.

1. Зніміть гвинти ① та зніміть бічну панель ②.
2. Викрутіть гвинти ① а потім зніміть кришку корпусу повітряного фільтра ②.
3. Зніміть поролоновий елемент ①.
4. Промийте поролоновий елемент у розчиннику та висушіть.

5. Змастіть пінопластовий елемент і вичавіть надлишок масла. Пінопластовий елемент повинен бути вологим, але не стікати.

**Примітка:** Не скручуйте поролоновий елемент, коли його віджимаєте. Це може спричинити його розрив.

6. Вставте поролоновий елемент у корпус повітряного фільтра. Переконайтеся, що поверхня поролону збігається з отвором повітряного фільтра, щоб не було витoku повітря.

**Примітка:** Двигун ніколи не повинен працювати без поролонового елемента.

7. Встановіть кришку корпусу повітряного фільтра, бічну панель та гвинти.

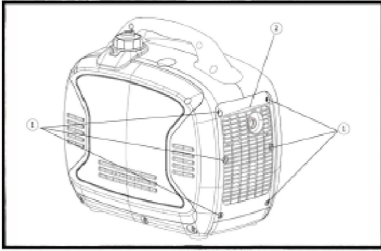

## 5.5 Обслуговування захисного екрану глушника та іскрогасника

Слід виконувати кожні 6 місяців або 100 годин. Повітряний фільтр, можливо, знадобиться частіше чистити, якщо він використовується у надзвичайно вологих або запилених місцях.

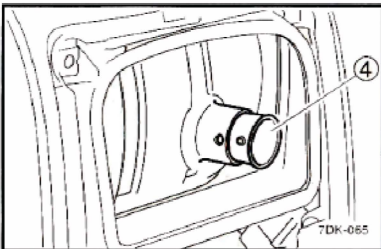
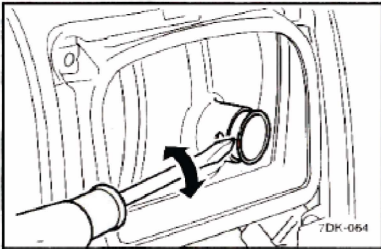
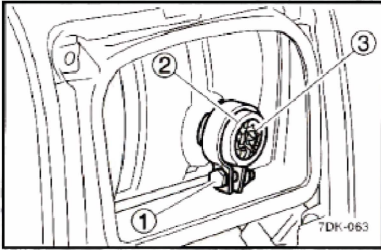

1. Зніміть гвинти ① та зніміть бічну панель ②.
2. Відкрутіть болт ① та зніміть кришку глушника ②, сітку глушника ③, та іскрогасник ④
3. Видаліть нагар на сітці глушника та іскрогаснику за допомогою дротяної щітки. Злегка використовуйте металеву щітку, щоб не пошкодити сітку глушника або іскрогасник.
4. Перевірте сітку глушника та іскрогасник, якщо вони пошкоджені, замініть їх.
5. Встановіть іскрогасник.
6. Встановіть кришку глушника.
7. Встановіть бічну панель та затягніть гвинти.

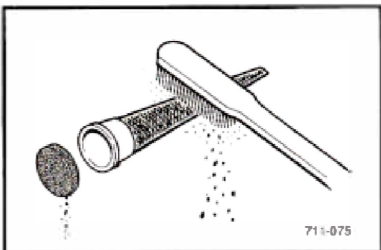

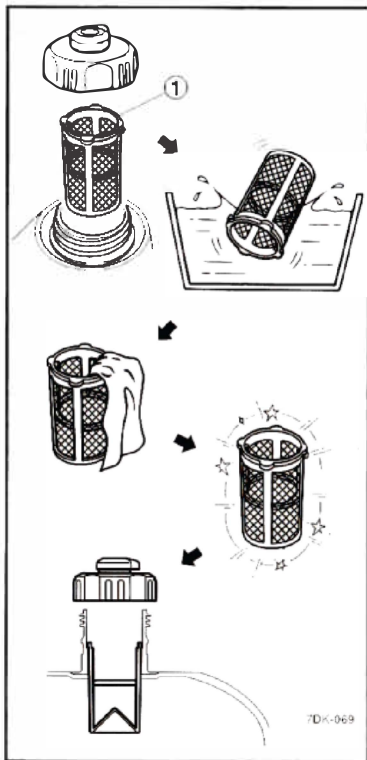

## 5.6 Обслуговування паливного фільтра

Слід виконувати кожні 12 місяців або 300 годин.

1. Зніміть кришку паливного бака та фільтр ①.
2. Очистіть фільтр бензином
3. У разі пошкодження замініть його.
4. Протріть фільтр та встановіть його.
5. Встановіть кришку паливного бака.

### **УВАГА!**

**БЕНЗИН ЗАЙМИСТИЙ. НЕ виконуйте це обслуговування під час паління або поблизу відкритого вогню.**

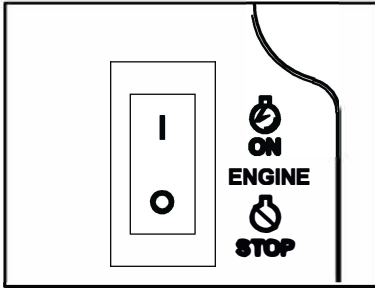

## Розділ 6:

### Зберігання

#### 6.1 Тривале зберігання

Довгострокове зберігання генератора вимагатиме певних профілактичних заходів для запобігання погіршенню стану.

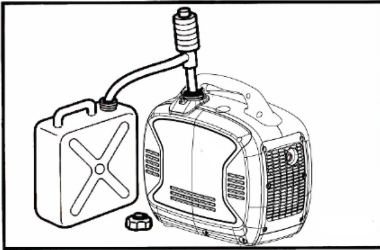

#### Злийте паливо

1. Переведіть перемикач двигуна в положення "OFF".
2. Зніміть кришку паливного баку. Зпустоште паливний бак у відповідну ємність для бензину за допомогою ручного насоса. Потім встановіть кришку паливного баку.

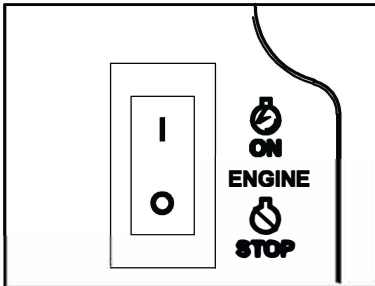

#### УВАГА!

**БЕНЗИН ЗАЙМИСТИЙ. НЕ виконуйте це обслуговування під час паління або поблизу відкритого вогню.**

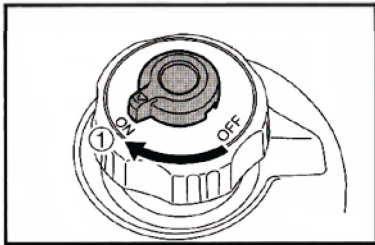

Негайно витріть розлите паливо чистою сухою м'якою тканиною, оскільки паливо може зіпсувати пофарбовані поверхні або пластикові деталі.

3. Переведіть перемикач двигуна в положення "ON".
4. Поверніть ручку підмішувача повітря та ручку подачі палива в положення "ON".
5. Запустіть двигун і дайте йому попрацювати, поки він не зупиниться. Тривалість роботи двигуна залежить від кількості палива, що залишилося в баку.

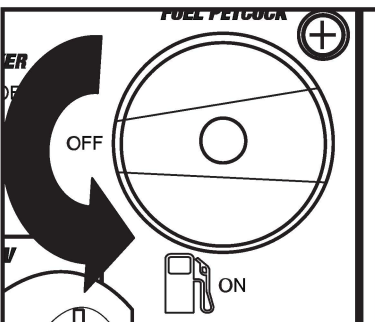

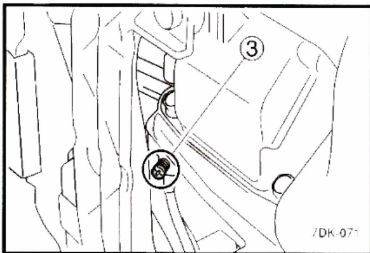
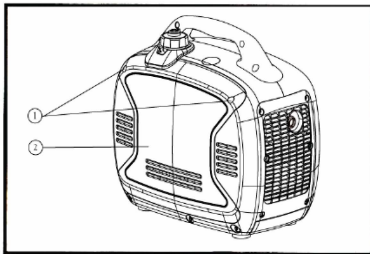

6. Зніміть гвинти ① та зніміть бічну панель ②.
7. Злийте паливо з карбюратора, послабивши зливний гвинт на поплавковій камері карбюратора ③.
8. Переведіть перемикач двигуна в положення **“OFF”**.
9. Поверніть ручку подачі паливна на **“OFF”**.
10. Затягніть зливний гвинт.
11. Встановіть бічну панель та затягніть гвинти.
12. Поверніть ручку підмішувача повітря кришки паливного баку в положення **«OFF»**.
13. Зберігайте генератор у сухому, добре провітрюваному місці, накривши його.

## Двигун

Виконайте наступні дії, щоб захистити циліндр, поршневе кільце тощо від корозії.

1. Вийміть свічку запалювання, налейте приблизно одну столову ложку моторної оливи SAE 10W-30 або 20W-40 в отвір свічки і встановіть свічку на місце. Смикніть ручку стартеру, кілька разів (при вимкненому запаленні), щоб покрити стінки циліндра маслом.
2. Потягніть ручку стартеру, поки не відчуєте стиснення. Потім перестаньте тягнути. (це запобігає іржавінню циліндра та клапанів).
3. Очистіть зовнішню частину генератора та нанесіть інгібітор іржі.
4. Зберігайте генератор у сухому, добре провітрюваному місці, накривши його.
5. Генератор повинен залишатися у вертикальному положенні під час зберігання, транспортування або експлуатації.

# Розділ 7:

## Можливі несправності, тех. характеристики

### 7.1 Послідовність усунення несправностей

AE00515

**A** ДВИГУН НЕ ЗАПУСКАЄТЬСЯ

**B** Переведіть перемикач двигуна в положення «ON», потім потягніть ручку стартеру і перевірте, чи блимає індикатор масла.



**C** Не блимає      **D** Блимає

**E** Перевірте рівень оливи

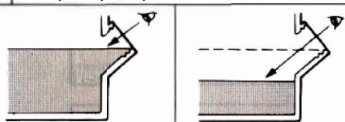

**F** ОК      **G** Низький рівень

Зверніться до сервісу      Додайте оливу

**H** Витягніть ручку стартера і перевірте силу іскри на свічці запалювання. (Див. WARNING)



#### ⚠ WARNING

- Щоб запобігти ПОЖЕЖІ, переконайтеся, що біля свічки запалювання немає палива.
- Щоб запобігти ПОЖЕЖІ, розташуйте свічку запалювання якомога далі від отвору свічки запалювання та області карбюратора.
- Щоб запобігти УРАЖЕННЮ ЕЛЕКТРИЧНИМ СТРУМОМ, не тримайте провід свічки запалювання руками під час тестування.

**I** ОК      **J** Іскра відсутня

**K** Перевірте свічку запалювання.

- Тип: BPR6HS
- Зазор: 0.6–0.7 мм (0.024–0.028")



**L** Некоректний      **M** ОК

Замініть або виправте зазор.      Очистіть свічку запалювання.

**N** Перевірте наступне:  
 • Засмічення паливопроводу  
 • Засмічення елемента повітроочисника.

**O** Забитий      **P** ОК

**Q** Очистити або замінити; Зверніться до сервісу.

**R** Зверніться до сервісу

## 7.2 Технічне обслуговування паливного фільтра

Використовуйте цей розділ для усунення типових помилок.

### Двигун не запускається

#### **Паливна система: не подається паливо в камеру згорання**

- Відсутнє паливо в баці - додайте паливо.
- Паливо є - переведіть ручку подачі палива та підмішувача повітря в положення “**ON**”.
- Забит паливопровід - прочистіть паливопровід.
- Забит карбюратор - прочистіть карбюратор.

#### **Недостача масляної системи двигуна**

- Низький рівень оливи - додайте моторну оливу.

#### **Електрика**

Перемкніть двигун у положення «ON» і потягніть ручку стартеру.

Недостатня іскра:

- Свічка запалювання забруднена або мокра - видаліть нагар або витріть свічку насухо.
- Несправна система запалювання - зверніться до сервісного центру.

#### **Генератор не виробляє електроенергію**

- Автоматичний запобіжник (DC) у положення «OFF» - натисніть запобіжник в положення «ON»
- Запобіжний пристрій (AC) у положення “OFF” - зупиніть двигун, а потім знову запусіть.

## 7.3 Технічні характеристики

Тип двигуна	4-тактний одноциліндровий з повітряним охолодженням
Номинальна частота (HZ)	50
Номинальна напруга (V)	230 (10.8A)
Номинальна потужність (W)	2000
Максимальна потужність (W)	2200
Об'єм двигуна (куб.см)	98
Тип запуску	Ручний
Ємність баку оливи (л)	0,4
Тип оливи	SAE 10W-30 або 10W-40
Ємність паливного баку (л)	5,5
Споживання палива (г / кВт/год)	430
Тип палива	Неетілований бензин
Час роботи при номінальному навантаженні (год)	4
Час роботи при 1/4 навантаженні (год)	6
Рівень шуму при номінальному навантаженні (dB)	65
Рівень шуму при холостому ході (dB)	55
Розміри (см)	55,3*34*54
Вага нетто (кг)	22

# ГАРАНТІЙНІ ЗОБОВ'ЯЗАННЯ

*Шановний Покупець!*

***Дякуємо Вам за покупку продукції ТМ RODA та довіру до нашої компанії!***

Ці умови гарантії діють на території України. При виявленні недоліків протягом гарантійного строку, споживач має право висунути вимоги, встановлені чинним законодавством про захист прав споживачів щодо їх усунення.

Переконливо просимо Вас уважно перевірити правильність заповнення гарантійного талону. При відсутності відмітки підприємства торгівлі про продаж, розрахункового документа з датою продажу, гарантійний термін визначається від дати випуску виробу.

В конструкцію, комплектацію або технологію виготовлення виробу, з метою поліпшення його технічних характеристик, можуть бути внесені зміни. Такі зміни вносяться у виріб без попереднього повідомлення Покупця та не тягнуть зобов'язань щодо змін/поліпшення раніше вироблених виробів

Ми гарантуємо високу якість, надійну та безпечну роботу своєї продукції, за умови дотримання технічних вимог, що викладені в інструкції з експлуатації.

## **Зовнішній вид та комплектність виробу**

Ретельно перевірте зовнішній вигляд виробу та його комплектність. Усі претензії щодо зовнішнього вигляду та комплектності виробу пред'являйте Продавцю при покупці виробу. Також, при отриманні і оплаті виробу через Інтернет – магазин та доставки його кур'єром, Покупець у присутності кур'єра, зобов'язаний перевірити повноту комплектації й зовнішній вигляд виробу на предмет відсутності фізичних дефектів (подряпин, тріщини, сколів, тощо.). Після від'їзду кур'єра або виходу покупця з магазину, претензії з цих питань не приймаються.

## **Умови гарантії**

Гарантійне обслуговування та ремонт придбаного Вами виробу повинен здійснюватися тільки АСЦ. При виявленні неавторизованого втручання, гарантійні зобов'язання виробника припиняються.

Уразі звернення до інших організацій або до фізичних осіб, що мають відповідні ліцензії і сертифікати, вимагайте щоб майстер залишив документ який підтверджує проведення робіт по установці.

Несправні вузли виробу, в період дії гарантійних зобов'язань, ремонтуються за рахунок АСЦ або замінюються на працездатний виріб. Рішення про доцільність ремонту або заміни приймають фахівці АСЦ. Несправні вузли, замінені в період дії гарантійних зобов'язань переходять у власність АСЦ.

При виконанні гарантійних ремонтів, термін гарантії збільшується на час перебування виробу в ремонті. Зазначений час обчислюється від дня звернення споживача в АСЦ із вимогою про усунення недоліків.

Порядок обчислення гарантійного строку для виробу, який придбано для комерційних цілей, визначається окремо договором купівлі-продажу, відповідно до діючого законодавства України.

## **Правильне заповнення гарантійного талону**

Щоб уникнути помилок, переконливо просимо Вас, до установки/експлуатації виробу, уважно ознайомитися з його інструкцією з експлуатації та перевірити заповнення Гарантійного талону.

Гарантія дійсна та має силу, якщо Гарантійний талон правильно та чітко заповнений, та в ньому вказані: найменування і модель виробу, його серійний (заводський) номер, дата продажу, а також є підпис уповноваженого лица, штамп фірми Продавця та підпис Покупця про прийняття ним гарантійних умов. Забороняється вносити в Гарантійний талон будь-які зміни, а також стирати, виправляти або переписувати будь-які дані зазначені в ньому. У випадку неправильного або неповного заповнення Гарантійного талону негайно зверніться до Продавця даного виробу.

***При невиконанні цих умов Гарантійний Талон визнається недійсним.***

Задоволення вимог споживача не поширюється на товари, які використовуються для інших потреб, не передбачених їх конструкцією.

Будь ласка, зберігайте Гарантійний талон у період всього терміну експлуатації виробу.

По всім питанням, рекомендуємо Вам звертатися тільки в АСЦ **TM RODA**, адреса й телефони яких знаходяться на інтернет-сторінках: [www.roda-international.com](http://www.roda-international.com), [www.optim911.ua](http://www.optim911.ua)

Будь-яку додаткову інформацію Ви можете отримати за телефонами гарячої лінії **TM RODA**: 0 800 50 70 35

## **Вимоги під час приймання виробу до АСЦ**

Гарантійний ремонт виконується при наданні несправного виробу в чистому вигляді та повної його комплектності при наявності повністю та правильного заповненого Гарантійного талону.

На гарантійне обслуговування приймається товар за наявності експлуатаційних документів, пломб виробника або виконавця на товарі, якщо це передбачено експлуатаційним документом, відсутності пошкоджень товару, які могли викликати несправність, за умови дотримання вимог експлуатаційного документа щодо правил зберігання, введення в експлуатацію та використання товару за призначенням

## **Гарантія поширюється на виробничий або конструкційні дефект виробу**

Будь-які претензії щодо якості товару розглядаються тільки після перевірки виробу представником АСЦ.

Виконання АСЦ ремонтних робіт та заміна дефектних деталей виробу відбуваються або у приміщенні АСЦ або у Покупця (на розсуд АСЦ). Гарантійний ремонт виробу виконується протягом 14 (чотирнадцяти) днів. В разі, якщо під час гарантійного ремонту стане зрозумілим, що в зазначений строк неможливо не будуть усунені, сторони мають право укласти угоду про новий термін.

У разі потреби діагностики і ремонту товару в приміщенні організації, яка здійснює ремонт (АСЦ), транспортування виробу здійснюється

відповідно до Закону України «Про захист прав споживачів». У разі виклику спеціаліста для перевірки якості виробу, у результаті якого виявилася відсутність недоліків виробу або було виявлено, що недоліки виникли внаслідок порушення правил використання, зазначених в інструкції з експлуатації, транспортування, монтажу (підключення), обставин непереборної сили, діагностика товару та транспортні витрати оплачуються Покупцем за прейскурантом АСЦ. Уразі відсутності Покупця за вказаною адресою на момент приходу спеціаліста АСЦ в обумовлений час, при повторному виклику стягується плата за виїзд спеціаліста за прейскурантом АСЦ.

### **Гарантія виробника не поширюється:**

- технічне та сервісне обслуговування виробу (чистку, заміну фільтрів або пристроїв, виконуючих функції фільтрів);
- програмне забезпечення виробу;
- на будь-які адаптації та зміни виробу, які внесені Покупцем самостійно, в тому числі з метою вдосконалення та розширення його звичайної сфери застосування, яка вказана в інструкції з експлуатації;
- аксесуари, які входять до складу виробу (частини оформлення корпусу, лампочки, батарейки й акумулятори, картриджі, зарядні пристрої, насадки, фільтри, запобіжники й інші деталі, які мають обмежений строк гарантії).

### **Гарантія виробника також не надається у випадках:**

- наявність у гарантійному талоні виправлень, нерозбірливих записів;
- якщо на виробі вилучена чи пошкоджена ідентифікаційна (товарна) етикетка, нерозбірливий серійний номер;
- якщо несправності виробу виникли внаслідок ушкоджень при транспортуванні, неправильного зберігання, недбалого застосування, поганого догляду;
- якщо виріб має надмірне забруднення, як внутрішнє так і зовнішнє, іржавий;
- порушення правил використання виробу, зазначених в інструкції з експлуатації;
- виріб піддавався розкриттю, самостійному ремонту чи заміні конструкції особами, не уповноваженими на ремонт АСЦ, або змащенню виробу під час гарантійного терміну, якщо це не передбачено інструкцією з експлуатації (сліди розкриття, зірвані шліци гвинтів)\*;
- виріб, призначений для роботи в побутових умовах, використовувався в комерційних цілях (професійне використання та великі об'єми робіт) або для інших цілей не передбачених конструкцією даного виробу\*;
- якщо експлуатація виробу після прояву несправності не була зупинена і продовжувалась\*;
- дефект виник внаслідок некваліфікованих дій під час встановлення (монтажу/демонтажу) виробу, або внаслідок спроб ремонту неавторизованим сервісними центрами та іншими особами;
- підключення до виробу стороннього обладнання, що призвело до виходу з ладу самого виробу. Висновок про вихід з ладу виробу, в результаті впливу вищесказаних факторів, робиться фахівцем АСЦ.

- виріб має зовнішні механічні uszkodження, або uszkodження, які викликані незалежними від виробника причинами, такими як: явища природи й стихійні лиха, пожежа, домашні й дикі тварини, потрапляння всередину виробу сторонніх предметів, комах, речовин, рідин, тощо.;
- uszkodження, викликані невідповідністю параметрів живильних мереж державним стандартам та іншими подібними факторами;
- uszkodження, викликані використанням нестандартних видаткових матеріалів, адаптерів, запчастин, тощо.;
- якщо має місце нормальний знос виробу в результаті тривалого використання (великі об'єми робіт). Рівномірний знос деталей при відсутності на них заводських дефектів не дає право на їх заміну по гарантії\*;
- внаслідок витоку фреону за місцями з'єднань фреонових магістралей, за якість яких несе відповідальність монтажна організація.
- дефектів, що виникли внаслідок невиконання Покупцем зазначеної нижче Пам'ятки по догляду за виробами.

*\*виявляється діагностикою в авторизованому сервісному центрі*

### Гарантійний термін

Гарантія виробника надається на весь спектр продукції **Торгової марки RODA**, що постачається в Україну.

Найменування	Термін служби (місяців)	Гарантійний строк (місяців)
Радіатори	144	144*
Повітряні завіси	60	36
Тепловентилятор	36	12
Конвектор (обігрівачі електричні)	<b>60/72**</b>	<b>36/60/72*</b>
Циркуляційні насоси	36	12
Кімнатні термостати	60	24
Регулятор перепаду температур	60	24
Регулятор опалення	60	24
Пальник плетений	60	12
Керосинові обігрівачі	60	24
Радіаторна фурнітура	60	24
Фітинги	240	60
Труби (багатошарові, поліпропіленові)	240	60
Гелеосистема	120	24

Найменування	Термін служби (місяців)	Гарантійний строк (місяців)
ТЕН	36	12
Акcesуари (еспандер механічний, колекторна шафа)	необмежений	12
Генератор інверторний	36	12

*\* Довічна гарантія.*

*Довічна гарантія означає підтримку гарантійних зобов'язань протягом всього терміну служби виробу. Довічна гарантія (гарантія до природного зносу, без сліди руйнування) надається за умови дотримання користувачем правил експлуатації, обслуговування та зберігання. Вихід виробу з ладу через природний знос безпосередньо не свідчить про якість матеріалу і не доводить порушення технологічного процесу та не являється гарантійним випадком.*

*Довічна гарантія – гарантійний термін, який дорівнює терміну служби товару, та є додатковим зобов'язанням, прийнятим на себе продавцем відповідно до статті 7 ЗУ «Про захист прав споживачів» редакція від 01.01.2109 року та Додатку 2 ПКМУ № 506 від 11.04.2002 року «Про затвердження Порядку гарантійного ремонту (обслуговування) або гарантійної заміни технічно складних побутових товарів»*

*\*\* Строк служби та гарантійний термін зазначається на кожному серію конвекторів ТМ RODA окремо та вказані в інструкції з експлуатації в розділі «Інформація про відповідність»*

Продавець (виробник) знімає з себе відповідальність за можливу шкоду, прямо або опосередковано заподіяну виробом людям, домашнім тваринам, майну в разі, якщо це сталося в результаті недотримання правил і умов експлуатації, установок виробу; умисних або необережних дій покупця (споживача) або третіх осіб. Також Продавець (виробник) не несе відповідальність за можливу шкоду, прямо або опосередковано заподіяну виробом відповідного призначення, в результаті втрати, пошкодження або зміни даних та інформації.

Покупець попереджений, що відповідно із статтею 4 Закону України «Про захист прав споживачів» з моменту підписання Покупцем Гарантійного талону вважається що:

- уся необхідна інформація щодо придбаного виробу і його споживчих властивостей представлена в повному обсязі у відповідності з статтею 15 ;
- Покупець отримав інструкцію з експлуатації придбаного виробу на українській мові та \_\_\_\_\_;
- Покупець ознайомлений та згоден з умовами гарантійного обслуговування/особливостями експлуатації та догляду придбаного виробу і зобов'язується їх виконувати;



Артикул	
Дата продажу	
Серійний номер	
Назва торгової організації і штамп	
М.П.	
Адреса, телефон, П.І.Б. Споживача	
Дата прийому	
Дата видачі	
Дефект	
Печатка сервісного центру, підпис	
М.П.	Талон 3



Артикул	
Дата продажу	
Серійний номер	
Назва торгової організації і штамп	
М.П.	
Адреса, телефон, П.І.Б. Споживача	
Дата прийому	
Дата видачі	
Дефект	
Печатка сервісного центру, підпис	
М.П.	Талон 2



Артикул	
Дата продажу	
Серійний номер	
Назва торгової організації і штамп	
М.П.	
Адреса, телефон, П.І.Б. Споживача	
Дата прийому	
Дата видачі	
Дефект	
Печатка сервісного центру, підпис	
М.П.	Талон 1

Клієнт дає згоду на обробку своїх персональних даних, відповідно до закону України Про захист персональних даних від 01 червня 2010 року №2297 VI.

